

# COBRA BA 0100 C

Droge schroefvacuümpomp

**U  
BUSCH  
U**  
VACUUM SOLUTIONS



## Uitstekende prestaties

Geavanceerd schroefontwerp, gepatenteerde zelfbalancerende schroeven, uitstekende loopprestaties, ideaal voor halfgeleider- en analytische toepassingen, sterilisatie, vriesdrogen, ovens, dunnelaagcoating en gasterugwinning

## Efficiënt

Lage gebruikskosten, minimaal onderhoud, lange onderhoudsintervallen, hoge beschikbaarheid, efficiënte luchtcooling

## Compact

Compact ontwerp, direct gemonteerde canned motor

### Accessoires

- Seal- en gasballastsysteem voor het verpompen van dampen en condenseerbare gassen

# COBRA BA 0100 C

Droge schroefvacuümpomp



Maatschets

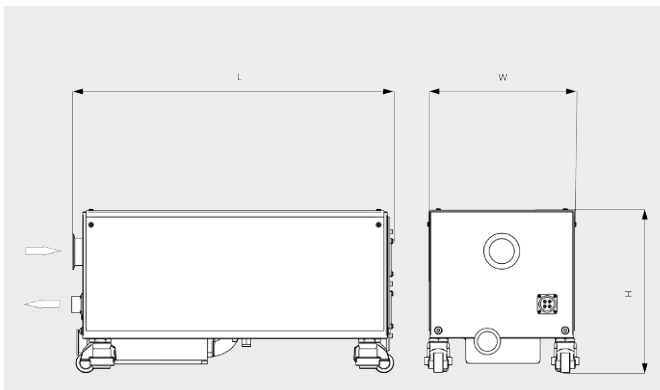

Pompsnelheid

Lucht op 20 °C. Tolerantie: ± 10%

— 50 Hz ..... 60 Hz

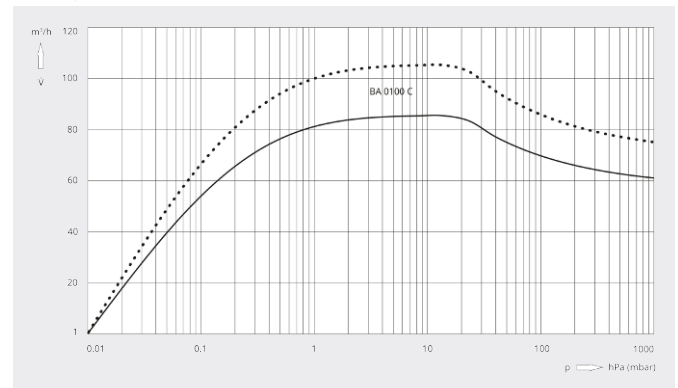

COBRA BA 0100 C	
Artikelnummer	1361570759
Nominale pompsnelheid	85 / 105 m <sup>3</sup> /h (50 / 60 Hz)
Einddruk	0,01 (50 / 60 Hz)
Nominaal motorvermogen	1,5 / 1,8 kW (50 / 60 Hz)
Energieverbruik bij einddruk	1,1 / 1,25 kW (50 / 60 Hz)
Nominaal motortoerental	3000 / 3600 min <sup>-1</sup> (50 / 60 Hz)
Geluidsniveau (ISO 2151)	58 dB(A) (50 / 60 Hz)
Stikstofverbruik	0 – 50 l/min
Gewicht ca.	120 kg
Afmetingen (L x W x H)	634 x 304 x 338 mm
Gasinlaat / uitlaat	DN 50 KF / DN 40 KF
Overige informatie	<ul style="list-style-type: none"><li>• Luchtkoeling</li><li>• Horizontale roestvrijstalen geluiddemper</li><li>• Draaiwielen met geïntegreerde stille blokken</li><li>• Voorgevuld met PFPE-olie</li></ul>

## WILT U MEER WETEN?

Neem contact met ons op!  
[info@busch.be](mailto:info@busch.be) of +32 (0)9 348 47 22



CONTACTFORMULIER



BEL DIRECT